

Drehdurchführungen für über die Kotflügel

Die ältesten Produkte in unserem Sortiment zur Reifendruckeinstellung sind die Drehdurchführungen für den Einsatz mit Rohren über den Kotflügeln. Wir haben für Sie eine Auswahl unserer meistverkauften Modelle zusammengestellt. Zusätzlich zum Basismodell haben wir drei Modelle, die es Ihnen ermöglichen, mit einem zweiten



Anschluss so nah wie möglich an den Reifen heranzukommen, sodass Sie den Reifendruck beim Aufpumpen oder Entleeren nahezu korrekt messen können. Bitte beachten Sie, dass je größer der Luftstrom ist, desto größer ist der Druckunterschied zwischen dem statischen Druck im Reifen und dem Punkt an dem Sie den dynamischen Druck im Luftstrom messen. Informationen zu den TPMS-Reifendruckensoren finden Sie im QTIS-Programm auf <https://www.qtis.nl/#tyre-pressure-sensor>

Wenn Sie andere Anforderungen an Ihre Drehdurchführungen haben, kontaktieren Sie uns bitte. Möglicherweise benötigen Sie eine Eigenmarke, mehr Kanäle, eine spezielle Verpackung oder ein farbig eloxiertes Aluminiumgehäuse. Wir machen es gerne.



Außen Drehdurchführungen QTIS-OBRJ-VF

Mit der Drehdurchführungen QTIS-OBRJ-VF kann eine einzelne Luftleitung von einer festen Position in der Mittellinie der Achse (Rotor-Drehdurchführung) bis hin zu einem rotierenden Drehdurchführungsgehäuse, das dem Rad folgt, erstellt werden.

Eloxiertes Aluminiumgehäuse mit Kohlenstoffstahlrotor, beide mit G1/2 BSP-Gewinde, SKF-Lagern und PTFE+C (kohlenstoffgefülltes „Teflon“) gegen eine Kohlenstoffstahl-dichtung. Haus ist mit dem QTIS-Logo gelasert.

Max. 3000 U/min, 12 bar Druckluft, T = -20 °C / + 85 °C, trockene Druckluft.

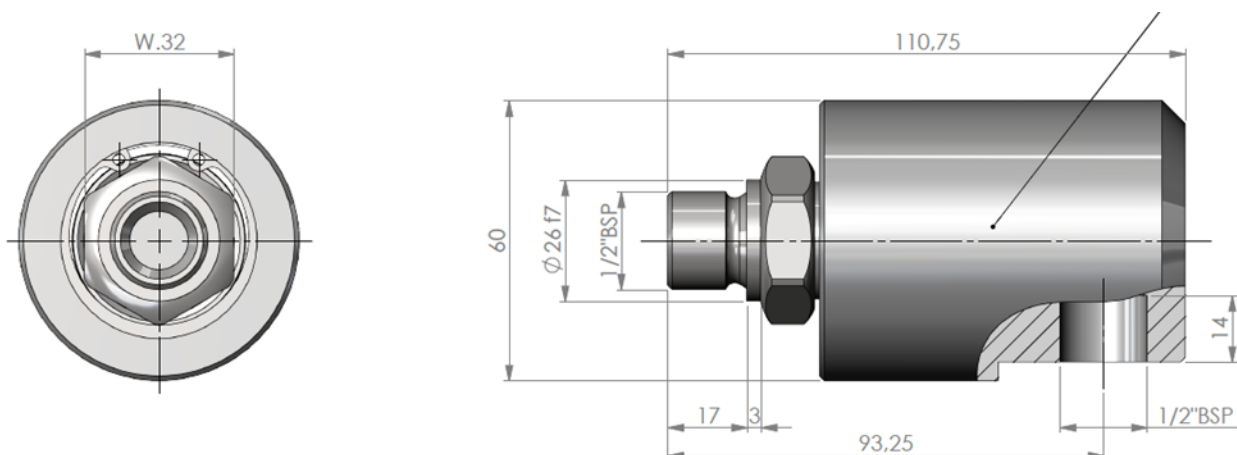

Außen Drehdurchführungen QTIS-OBRJ-7475

Der 7475 ist eines von drei Modellen, die dank eines zweiten (G1/4“) Anschlusses im Gehäuse eine Reifendruckmessung nahe am Reifen ermöglichen. Am zuverlässigsten ist eine Messung im Reifen. Je genauer die Druckmessung ist, desto schneller können Sie die Druckanpassung vornehmen.

Das Gehäuse besteht aus eloxiertem Aluminium AL 6063 und der Rotor aus Edelstahl 304. SKF 2RS-Kugellager und eine SiC/CG-Gleitringdichtung mit ölgetränktem Filz Ring sorgen für die bestmögliche Lebensdauer.

Die Hauptabmessungen betragen $\varnothing 60 \times 117$ mm. Dieser Drehdurchführung ist technisch kompromisslos und hält sehr lange.

PDF-Zeichnungen und STEP-Dateien auf Anfrage.

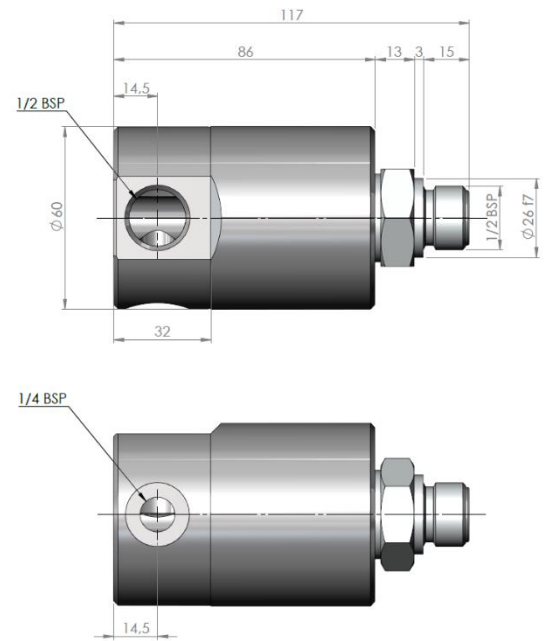

Außen Drehdurchführung QTIS-OBRJ-50025

Der Drehdurchführung -50025 ist die Drehdurchführung des -7475 mit praktisch gleichen Abmessungen, aber unterschiedlichen Materialien.

Ein eloxiertes Aluminiumgehäuse mit Kohlenstoffstahlrotor, beide mit G1/2-Zoll-Gewinde. Auch hier der zusätzliche G1/4“-Anschluss zum Anschluss der Druckmessung. SKF-Kugellager und PTFE+C auf Kohlenstoffstahldichtung. Haus ist mit dem QTIS-Logo gelasert.

Max. 3000 U/min, 12 bar trockene Druckluft, T = -20 °C / + 85 °C, Hauptabmessungen $\varnothing 60 \times 111$ mm.

PDF-Zeichnungen und STEP-Dateien auf Anfrage.

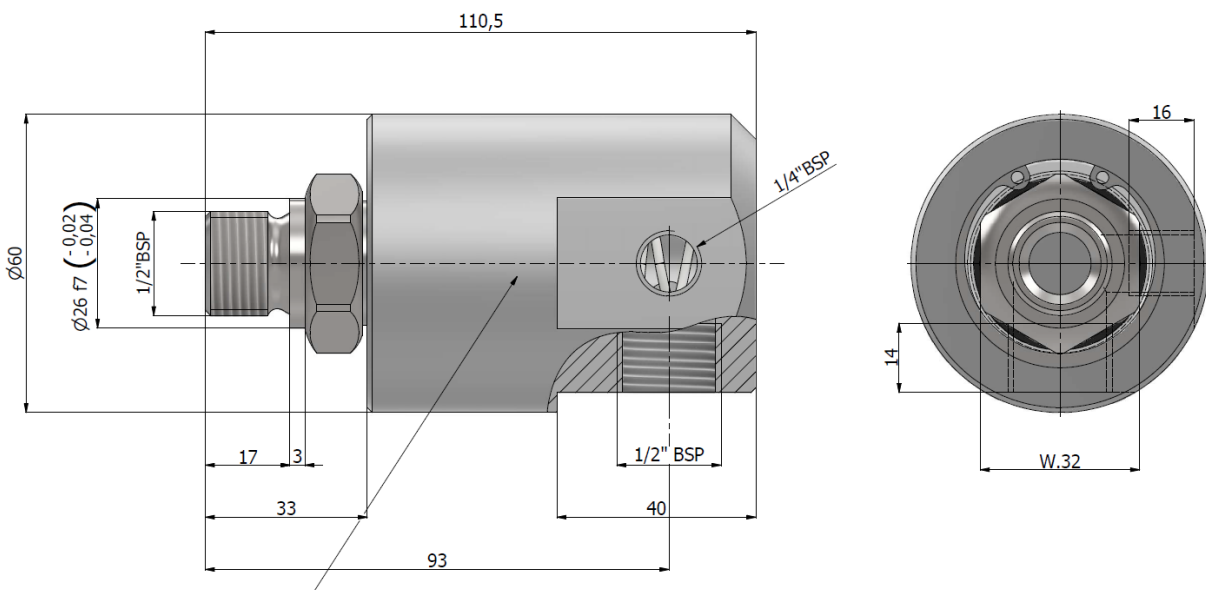

Außen Drehdurchführungen QTIS-OBRJ-40025

Bei der Drehdurchführung -40025 handelt es sich um die verkürzte Variante -7475 mit praktisch gleichen Abmessungen neben der Länge, aber mit unterschiedlichen Materialien.

Ein eloxiertes Aluminiumgehäuse mit Kohlenstoffstahlrotor, beide mit G1/2-Zoll-Gewinde. Auch hier der zusätzliche G1/4"-Anschluss zum Anschluss der Druckmessung. SKF-Kugellager und PTFE+C auf Kohlenstoffstahldichtung. Das Haus ist mit dem QTIS-Logo gelasert.

Max. 3000 U/min, 12 bar trockene Druckluft, T = -20 °C / + 85 °C, Hauptabmessungen Ø60 x 111 mm.

PDF-Zeichnungen und STEP-Dateien auf Anfrage.

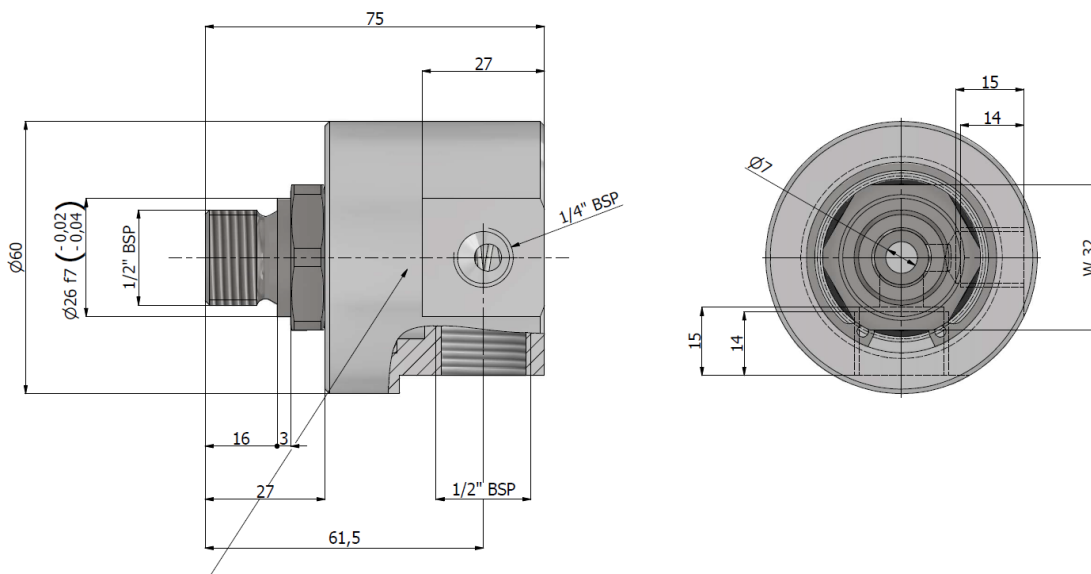

Außen Drehdurchführungen QTIS-OBRJ-60034 / -61034

-60034 Ein eloxiertes Aluminiumgehäuse mit Kohlenstoffstahlrotor, beide mit G3/4-Zoll-Gewinde. SKF-Kugellager und PTFE+C auf Kohlenstoffstahldichtung. Das Haus ist mit dem QTIS-Logo gelasert.

Der -61034 wurde für den nordamerikanischen Markt entwickelt und verfügt über 3/4-Zoll-NPT-Anschlüsse.

Max. 3000 U/min, 12 bar trockene Druckluft, T = -20 °C / + 85 °C, Hauptabmessungen Ø68 x 115 mm.

PDF-Zeichnungen und STEP-Dateien auf Anfrage.

